

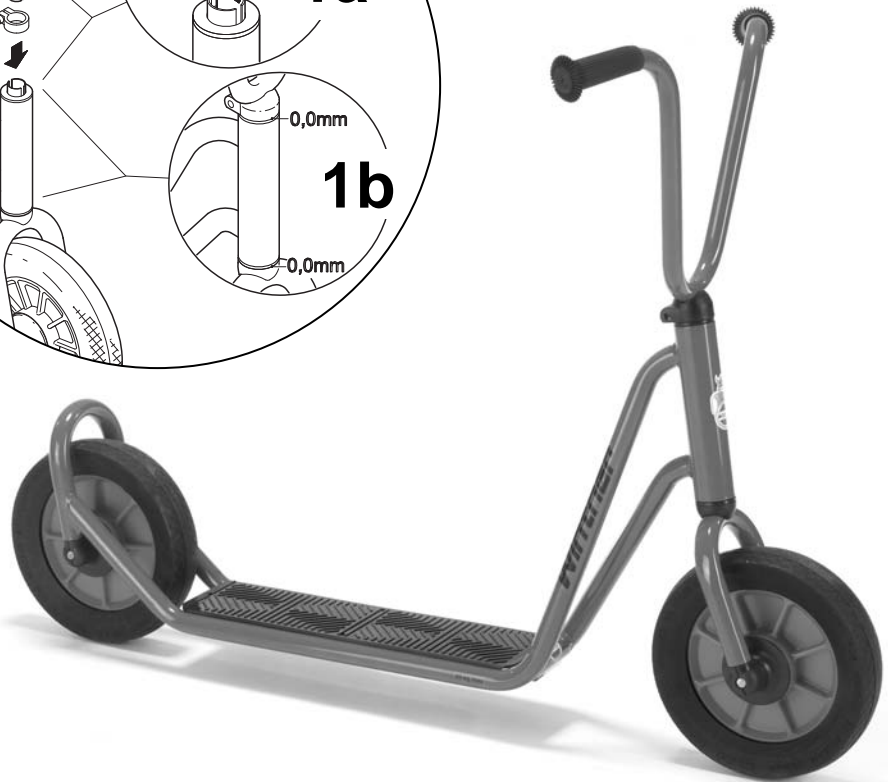

- DK. Samvejledning
- UK. Assembly instruction
- DE. Montageanleitung
- FR. Instruction de montage
- ES. Instrucción de montaje
- SV. Monteringsanvisning
- FI. Kokoamisohjeet

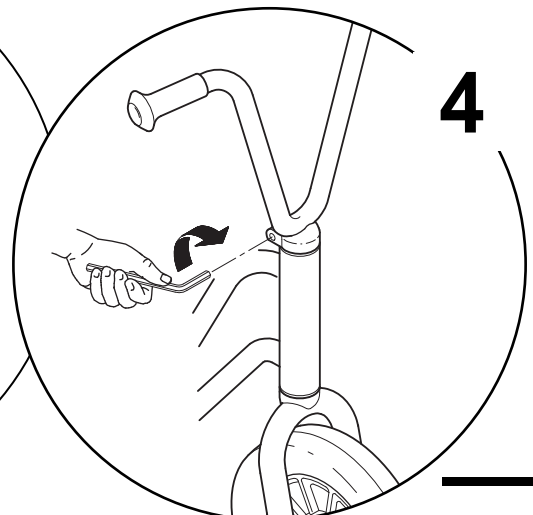

- DK. Ingen afstand
- UK. No Gap
- DE. Kein Abstand
- FR. Aucune distance
- ES. Sin distancia
- SE. Inget glapp
- FI. liman rakoa

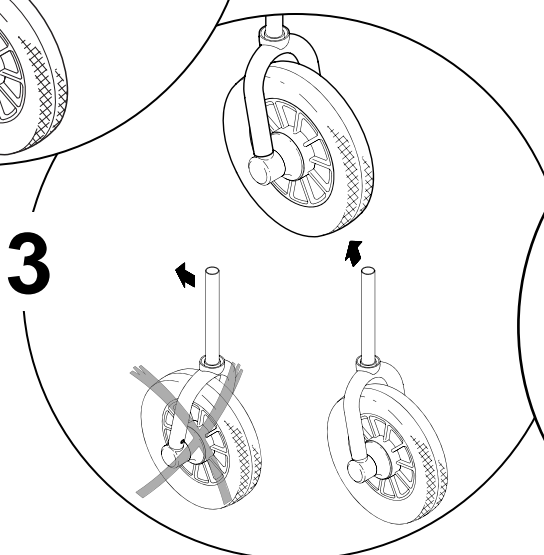
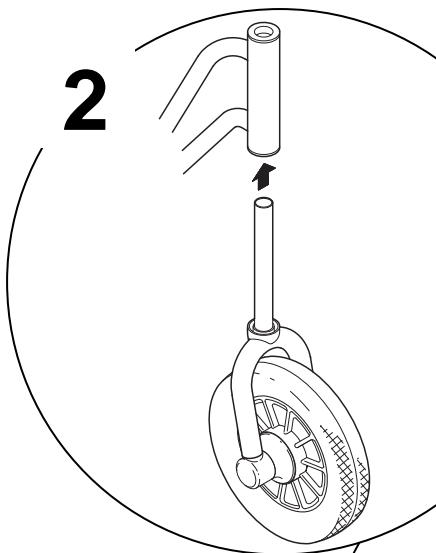
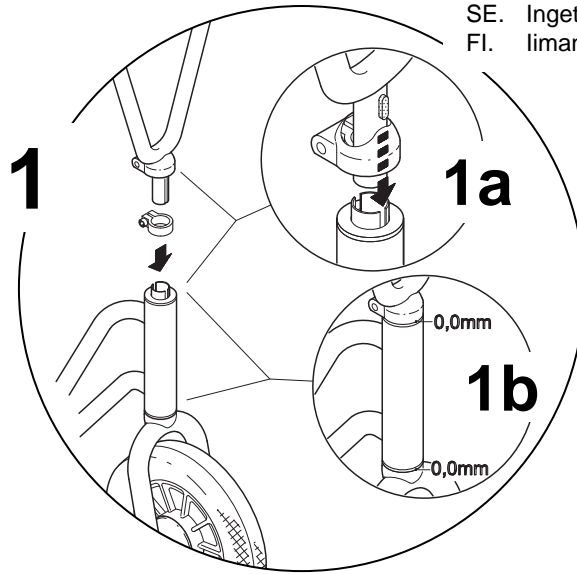

**DK****Brugervejledning og advarsler**

Beregnet for 1 barn fra 3-4 år

Ikke beregnet til børn, der vejer over 20 kg

**ADVARSEL**

\*skal bruges med forsigtighed, færdigheder påkrævet for at undgå faldskader eller sammenstød med tredje part

\*må kun bruges under opsyn af en voksen

\*må ikke bruges i nærheden af trapper, skrånende arealer, offentlig vej, og omkring swimming pools.

\*brug altid fodtøj. Det anbefales at anvende sikkerhedsudstyr såsom hjelm, handsker, knæbeskytter og albuebeskytter.

\*tillad aldrig mere end 1 barn på køretøjet ad gangen.

**Vedligeholdelse**

\*check styretøj, håndtag, hjul og metaldele jævnligt.

\*hvis nylonlejerne i styretøjet støjer, kan der smøres med syrefri fedt eller olie.

\*brug kun originale reservedele

**UK****Instruction for Use and Warnings**

Meant for 1 child of 3-4 years

Not for children with a body weight of more than 20 kg

**WARNING**

\*used with caution, skills are required to avoid falls or collisions causing injury to the user or third parties.

\*adult supervision required.

\*never use near steps, sloped driveways, hills, public highways, roadways, alleys, swimming pool areas.

\*always wear shoes, recommended to use protective equipment such as a helmet, gloves, knee-pads and elbow-pads.

\*never allow more than 1 rider(s).

**Maintenance instructions**

\*check condition of steering assembly, handlebar grips, wheels and metals parts from time to time.

\*if nylon bearings in head tube or rear wheels make noise lubricate with acid free grease or oil.

\*use original spare parts only.

**DE****Gebrauchsanweisung und Warnhinweise**

Für 1 Kind im Alter von 3-4 Jahren

Für Kinder mit einem Körpergewicht von mehr als 20 kg nicht geeignet

**VORSICHT!**

\*Vorsicht Verletzungsgefahr! Es ist Geschicklichkeit erforderlich, damit Stürze oder Zusammenstöße mit anderen vermieden werden.

\*Benutzung nur unter Aufsicht von Erwachsenen.

\*Nicht in der Nähe von Treppen und Schwimmbecken bzw. auf abschüssigen Zufahrten, Anhöhen, öffentlichen Straßen oder Alleen benutzen.

\*Es sind stets Schuhe zu tragen, ferner empfiehlt sich die Benutzung von Schutzausrüstung (Helm, Handschuhe, Knieschützer und Ellbogenschützer).

\*Nicht mit mehr als 1 Kind fahren lassen.

**Hinweise zur Instandhaltung**

\*Den Zustand der Lenkung, der Lenkergriffe, der Räder und der Metallteile von Zeit zu Zeit überprüfen.

\*Wenn die Nylonlager im Gabelschaft oder an den Hinterrädern Geräusche verursachen, diese mit säurefreiem Fett oder Öl schmieren.

\*Nur Original-Ersatzteile verwenden.

**FR****Mode d'Emploi et Mises en Garde**

Conçu pour porter 1 enfant de 3-4 ans

Ne convient pas pour les enfants pesant plus de 20 kg.

**ATTENTION**

\*À utiliser avec prudence ! Une certaine expérience est requise pour éviter les chutes ou les collisions risquant de blesser l'utilisateur ou d'autres personnes.

\*Ne doit jamais être utilisé par les enfants hors de la surveillance d'un adulte.

\*Ne doit jamais être utilisé à proximité ou sur des escaliers, des voies d'accès ou des terrains en dénivelé, la voie publique, des chausses, des allées ou des plages de piscines.

\*Les enfants doivent porter des chaussures. Il est recommandé de porter un équipement de protection, tel qu'un casque, des gants, des genouillères et des protège-coudes.

\*Ne doit jamais porter plus de 1 enfant à la fois.

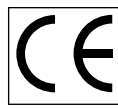
**Entretien**

Vérifier régulièrement le serrage du guidon, les poignées de guidon, les roues et les pièces métalliques.

\*Si les roulements nylon des roues arrière font du bruit, les lubrifier avec de la graisse sans acide ou de l'huile.

\*Employer uniquement les pièces de rechange d'origine.

**ES****Instrucciones de uso y advertencias**

Recomendado para 1 niño de 3 a 4 años de edad

No apto para niños con un peso superior a 20 kg

**ADVERTENCIA**

\*utilizado con precaución, se requieren aptitudes para evitar caídas o choques que provoquen lesiones al usuario o a otras personas.

\*Utilizar bajo la supervisión de un adulto.

\*no utilizar nunca cerca de escalones, entradas inclinadas, cuestas, carreteras públicas, calzadas, callejones y zonas de piscina.

\*utilizar siempre zapatos, se recomienda utilizar equipo de protección, como casco, guantes, rodilleras y coderas.

\*No permitir su uso a más de 1 ciclista.

**Instrucciones de mantenimiento**

\*Comprobar regularmente el estado del ensamblaje de dirección, las empuñaduras del manillar, las ruedas y las piezas metálicas.

\*Si los cojinetes de nilón del tubo de dirección o de las ruedas traseras generaran ruido, éstos se lubricarán con grasa sin ácido o aceite.

\*Utilizar exclusivamente recambios originales.

**SE****Bruksanvisning och varningar**

Avsedd för 1 barn i åldern 3-4 år

Produkten är inte lämplig för barn som väger mer än 20 kg.

**WARNING**

\*Använd med försiktighet. Det krävs skicklighet för att undvika fall eller kollisioner som orsakar skador på användaren eller andra personer.

\*Får ej användas utan tillsyn av vuxen.

\*Använd aldrig i närheten av trappor, lutande uppfarter, backar, motorvägar, vägar, gränder, områden med bassänger.\*Använd alltid skor.

\*Bär alltid skor. Användning av skyddsutrustning rekommenderas (hjälm, handskar, knäskydd och armbågsskydd)

\*Tillåt aldrig att fler än 1 åkare använder produkten.

**Underhåll**

\*Kontrollera med jämna mellanrum vilket skick styranordningen, styrets handtag, hjulen och metallkomponenterna befinner sig i.

\*Om stängens eller bakhjulens nylonlager gnisslar ska de smörjas in med syrafri olja.

\*Använd endast originalreservdelar.

**FI****Käyttöohjeet ja varoituksia**

Tarkoitettu 1 lapselle. Ikärajoitus: 3-4 vuotta.

Potkulaudalla ajavan lapsen paino saa olla korkeintaan 20 kg.

**VAROITUS**

\*Aja varovasti, vältä vammat harjoittelemalla potkulaudan hallintaa. Varo, että et kaadu tai törmää muihin.

\*Käyttö sallittu vain aikuisten valvonnassa.

\*Älä aja portaissa, jyrkissä pihossa tai alamäissä, ajotiellä tai sen reunassa tai uima-altaiden lähellä.

\*Käyttö kielletty portaiden, viettävien pihateiden, mäkien, autoteiden ja uima-altaiden lähellä.

\*Käytä aina kenkiä.

\*Käytä aina kenkiä. Suojavarusteiden, kuten kypärän, hansikkaiden ja polvi- ja kynnärpääsuojien käyttö on suositeltavaa.

\*Kyydissä saa kerrallaan olla vain 1 henkilö.

**Huolto-ohje**

\*Tarkista ajoittain ohjauslaitteiston, ohjaustangon kädensijojen, pyörien ja metalliosien kunto.

\*Jos emäputken tai takapyörien nailonlaakerit pitävät ääntä, voitele ne hapottomalla voiteluaineella.

\*Käytä vain valmistajan varaosia.