

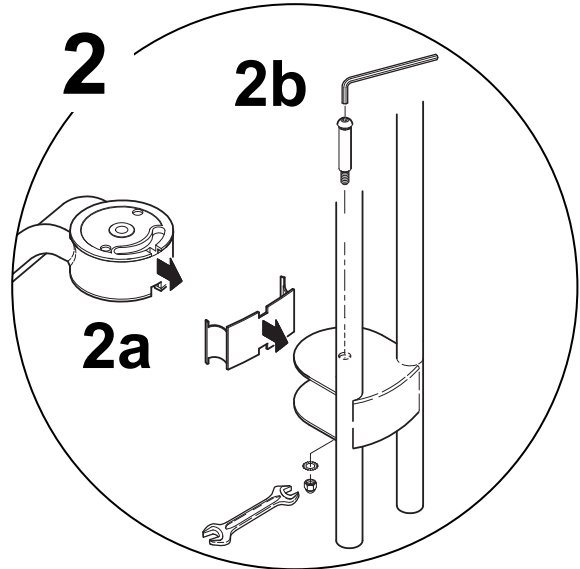

- DK. Samvejledning
- UK. Assembly instruction
- DE. Montageanleitung
- FR. Instruction de montage
- ES. Instrucción de montaje
- SV. Monteringsanvisning
- FI. Kokoamisohjeet

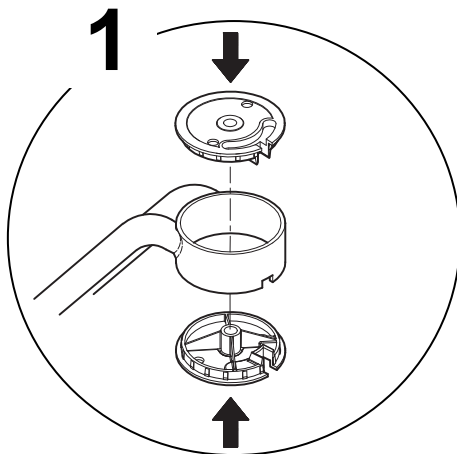

**DK**

Brugervejledning og advarsler

Beregnet for 1 barn fra 3-5 år

Ikke beregnet til børn, der vejer over 20 kg

ADVARSEL

*skal bruges med forsigtighed, færdigheder påkrævet for at undgå faldskader eller sammenstød med tredje part

*må kun bruges under opsyn af en voksen

*må ikke bruges i nærheden af trapper, skrånende arealer, offentligt vej, og omkring swimming pools.

*brug altid fodtøj. Det anbefales at anvende sikkerhedsudstyr såsom hjelm, handsker, knæbeskytter og albuebeskytter.

*tillad aldrig mere end 1 barn på køretøjet ad gangen.

Vedligeholdelse

*check styretøj, håndtag, hjul og metaldele jævnligt.

*hvis nylonlejerne i styretøjet støjer, kan der smøres med syrefri fedt eller olie.

*brug kun originale reservedele

UK

Instruction for Use and Warnings

Meant for 1 child of 3-5 years

Not for children with a body weight of more than 20 kg

WARNING

*used with caution, skills are required to avoid falls or collisions causing injury to the user or third parties.

*adult supervision required.

*never use near steps, sloped driveways, hills, public highways, roadways, alleys, swimming pool areas.

*always wear shoes, recommended to use protective equipment such as a helmet, gloves, knee-pads and elbow-pads.

*never allow more than 1 rider(s).

Maintenance instructions

*check condition of steering assembly, handlebar grips, wheels and metals parts from time to time.

*if nylon bearings in head tube or rear wheels make noise lubricate with acid free grease or oil.

*use original spare parts only.

DE

Gebrauchsanweisung und Warnhinweise

Für 1 Kind im Alter von 3-5 Jahren

Für Kinder mit einem Körpergewicht von mehr als 20 kg nicht geeignet

VORSICHT!

*Vorsicht Verletzungsgefahr! Es ist Geschicklichkeit erforderlich, damit Stürze oder Zusammenstöße mit anderen vermieden werden.

*Benutzung nur unter Aufsicht von Erwachsenen.

*Nicht in der Nähe von Treppen und Schwimmbecken bzw. auf abschüssigen Zufahrten, Anhöhen, öffentlichen Straßen oder Alleen benutzen.

*Es sind stets Schuhe zu tragen, ferner empfiehlt sich die Benutzung von Schutzausrüstung (Helm, Handschuhe, Knieschützer und Ellbogenschützer).

*Nicht mit mehr als 1 Kind fahren lassen.

Hinweise zur Instandhaltung

*Den Zustand der Lenkung, der Lenkergriffe, der Räder und der Metallteile von Zeit zu Zeit überprüfen.

*Wenn die Nylonlager im Gabelschaft oder an den Hinterrädern Geräusche verursachen, diese mit säurefreiem Fett oder Öl schmieren.

*Nur Original-Ersatzteile verwenden.

FR

Mode d'Emploi et Mises en Garde

Conçu pour porter 1 enfant de 3-5 ans

Ne convient pas pour les enfants pesant plus de 20 kg.

ATTENTION

*À utiliser avec prudence ! Une certaine expérience est requise pour éviter les chutes ou les collisions risquant de blesser l'utilisateur ou d'autres personnes.

*Ne doit jamais être utilisé par les enfants hors de la surveillance d'un adulte.

*Ne doit jamais être utilisé à proximité ou sur des escaliers, des voies d'accès ou des terrains en dénivelé, la voie publique, des chaussées, des allées ou des plages de piscines.

*Les enfants doivent porter des chaussures. Il est recommandé de porter un équipement de protection, tel qu'un casque, des gants, des genouillères et des protège-coudes.

*Ne doit jamais porter plus de 1 enfant à la fois.

Entretien

Vérifier régulièrement le serrage du guidon, les poignées de guidon, les roues et les pièces métalliques.

*Si les roulements nylon des roues arrière font du bruit, les lubrifier avec de la graisse sans acide ou de l'huile.

*Employer uniquement les pièces de rechange d'origine.

ES

Instrucciones de uso y advertencias

Recomendado para 1 niño de 3 a 5 años de edad

No apto para niños con un peso superior a 20 kg

ADVERTENCIA

*utilizado con precaución, se requieren aptitudes para evitar caídas o choques que provoquen lesiones al usuario o a otras personas.

*Utilizar bajo la supervisión de un adulto.

*no utilizar nunca cerca de escalones, entradas inclinadas, cuestas, carreteras públicas, calzadas, callejones y zonas de piscina.

*utilizar siempre zapatos, se recomienda utilizar equipo de protección, como casco, guantes, rodilleras y coderas.

*No permitir su uso a más de 1 ciclista.

Instrucciones de mantenimiento

*Comprobar regularmente el estado del ensamblaje de dirección, las empuñaduras del manillar, las ruedas y las piezas metálicas.

*Si los cojinetes de nilón del tubo de dirección o de las ruedas traseras generaran ruido, éstos se lubricarán con grasa sin ácido o aceite.

*Utilizar exclusivamente recambios originales.

SE

Bruksanvisning och varningar

Avsedd för 1 barn i åldern 3-5 år

Produkten är inte lämplig för barn som väger mer än 20 kg.

VARNING

* Använd med försiktighet. Det krävs skicklighet för att undvika fall eller kollisioner som orsakar skador på användaren eller andra personer.

*Får ej användas utan tillsyn av vuxen.

* Använd aldrig i närheten av trappor, lutande uppfarter, backar, motorvägar, vägar, gränder, områden med bassänger.*Använd alltid skor.

* Bär alltid skor. Användning av skyddsutrustning rekommenderas (hjälm, handskar, knäskydd och armbågsskydd)

*Tillåt aldrig att fler än 1 åkare använder produkten.

Underhåll

*Kontrollera med jämna mellanrum vilket skick styransordningen, styrets handtag, hjulen och metallkomponenterna befinner sig i.

*Om stängens eller bakhjulens nylonlager gnisslar ska de smörjas in med syrafri olja.

*Använd endast originalreservdelar.

FI

Käyttöohjeet ja varoituksia

Tarkoitettu 1 lapselle. Ikärajoitus: 3-5 vuotta.

Potkulaudalla ajavan lapsen paino saa olla korkeintaan 20 kg.

VAROITUS

*Aja varovasti, vältä vammat harjoittelemalla potkulaudan hallintaa. Varo, että et kaadu tai törmää muihin.

*Käyttö sallittu vain aikuisten valvonnassa.

*Älä aja portaissa, jyrkissä pihossa tai alamäissä, ajotiellä tai sen reunassa tai uima-altaiden lähellä.

*Käyttö kielletty portaiden, viettävien pihateiden, mäkien, autoteiden ja uima-altaiden lähellä.

*Käytä aina kenkiä.

*Käytä aina kenkiä. Suojavarusteiden, kuten kypärän, hansikkaiden ja polvi- ja kynnärpääsuojien käyttö on suositeltavaa.

*Kyydissä saa kerrallaan olla vain 1 henkilö.

Huolto-ohje

*Tarkista ajoittain ohjauslaitteiston, ohjaustangon kädensijojen, pyörien ja metalliosien kunto.

*Jos emäputken tai takapyörien nailonlaakerit pitävät ääntä, voitele ne hapottomalla voiteluaineella.

*Käytä vain valmistajan varaosia.